

MOVANO DROPSIDE /

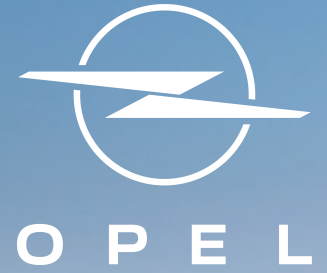

MY26-14

5 GODINA
JAMSTVA
200.000 KM

Movano otvoreni sanduk

Verzija	Motor	Mjenjač	Kapacitet sjedenja	LCDV	Cijena bez PDV-a	Cijena s PDV-om	Akcijska cijena bez PDV-a	Akcijska cijena s PDV-om
L2 - 3.5 t s kabinom	103 kW (140 KS)	MT6	3	2GXE4FHOKKB1GA14	29 992 €	37 490 €	25 493 €	31 867 €
L2 - 3.5 t Heavy s kabinom	103 kW (140 KS)	MT6	3	2GXE4GHOKKB1GA14	30 392 €	37 990 €	25 833 €	32 292 €
L2 - 3.5 t Heavy s kabinom	103 kW (140 KS)	AT8	3	2GXE4GHOK1B1GA14	33 192 €	41 490 €	28 213 €	35 267 €
L3 - 3.5 t s kabinom	103 kW (140 KS)	MT6	3	2GXE6FHOKKB1GA14	30 792 €	38 490 €	26 173 €	32 717 €
L3 - 3.5 t s kabinom	103 kW (140 KS)	AT8	3	2GXE6FHOK1B1GA14	33 592 €	41 990 €	28 553 €	35 692 €
L3 - 3.5 t Heavy s kabinom	103 kW (140 KS)	MT6	3	2GXE6GHOKKB1GA14	31 592 €	39 490 €	26 853 €	33 567 €
L3 - 3.5 t Heavy s kabinom	132 kW (180 KS)	MT6	3	2GXE6GHORKB1GA14	32 792 €	40 990 €	27 873 €	34 842 €
L3 - 3.5 t Heavy s kabinom	132 kW (180 KS)	AT8	3	2GXE6GHOR1B1GA14	35 592 €	44 490 €	30 253 €	37 817 €
L4 - 3.5 t s kabinom	103 kW (140 KS)	MT6	3	2GXE8FHOKKB1GA14	31 192 €	38 990 €	26 513 €	33 142 €
L4 - 3.5 t s kabinom	103 kW (140 KS)	AT8	3	2GXE8FHOK1B1GA14	33 992 €	42 490 €	28 893 €	36 117 €
L4 - 3.5 t Heavy s kabinom	103 kW (140 KS)	MT6	3	2GXE8GHOKKB1GA14	31 992 €	39 990 €	27 193 €	33 992 €
L4 - 3.5 t Heavy s kabinom	132 kW (180 KS)	MT6	3	2GXE8GHORKB1GA14	33 192 €	41 490 €	28 213 €	35 267 €
L4 - 3.5 t Heavy s kabinom	132 kW (180 KS)	AT8	3	2GXE8GHOR1B1GA14	35 992 €	44 990 €	30 593 €	38 242 €
L2 - 3.5 t s dvostrukom kabinom	103 kW (140 KS)	MT6	7	2GXE4XHOKKB1GA14	31 192 €	38 990 €	26 513 €	33 142 €
L2 - 3.5 t Heavy s dvostrukom kabinom	103 kW (140 KS)	MT6	7	2GXE4YHOKKB1GA14	31 752 €	39 690 €	26 989 €	33 737 €
L3 - 3.5 t s dvostrukom kabinom	103 kW (140 KS)	MT6	7	2GXE6XHOKKB1GA14	31 992 €	39 990 €	27 193 €	33 992 €
L3 - 3.5 t s dvostrukom kabinom	103 kW (140 KS)	AT8	7	2GXE6XHOK1B1GA14	34 792 €	43 490 €	29 573 €	36 967 €
L3 - 3.5 t Heavy s dvostrukom kabinom	103 kW (140 KS)	MT6	7	2GXE6YHOKKB1GA14	32 792 €	40 990 €	27 873 €	34 842 €
L3 - 3.5 t Heavy s dvostrukom kabinom	132 kW (180 KS)	AT8	7	2GXE6YHOR1B1GA14	36 392 €	45 490 €	30 933 €	38 667 €
L4 - 3.5 t Heavy s dvostrukom kabinom	103 kW (140 KS)	MT6	7	2GXE8YHOKKB1GA14	33 192 €	41 490 €	28 213 €	35 267 €
L4 - 3.5 t Heavy s dvostrukom kabinom	132 kW (180 KS)	MT6	7	2GXE8YHORKB1GA14	34 392 €	42 990 €	29 233 €	36 542 €
L4 - 3.5 t Heavy s dvostrukom kabinom	132 kW (180 KS)	AT8	7	2GXE8YHOR1B1GA14	37 192 €	46 490 €	31 613 €	39 517 €

FlexCare 5 godina jamstva i 5 godina pomoći na cesti

FlexCare uključuje dvogodišnje tvorničko jamstvo (bez ograničenja u kilometraži) i jamstvo za dodatne tri godine ili do 200.000 prijeđenih kilometara (ovisno što prije nastupi). Opelova usluga pomoći na cesti sastoji se od jedne godine tvorničke pomoći na cesti, bez ograničenja u kilometraži i četiri dodatne godine pomoći na cesti ili do 200.000 prijeđenih kilometara, ovisno što nastupi prije.

Iskazane su preporučene maloprodajne cijene u eurima. Ovaj cjenik vrijedi od 05/2026 kada je objavljen na web-mjestu www.opel.hr. Cjenik je važeći do objave novog.

Preporučena maloprodajna cijena vozila uključuje PDV. Preporučena maloprodajna cijena dodatne opreme uključuje PDV.

Recikliranje: informacije o programu Dizajn za okoliš, našoj mreži zamjene starog za novo i recikliranje vozila kojima je istekao vijek trajanja potražite na web-mjestu www.opel.hr.

Podaci su informativni. AW OPL Distribution Kft. i ovlašteni Opel partneri ne snose nikakvu odgovornost. Vaš ovlašteni Opel partner može Vam dati točne informacije o mogućim promjenama u cjeniku.

Uvoznik: AW OPL Distribution Kft..

Movano sanduk - Serijska oprema

Sanduk s kabinom / Sanduk s dvostrukom kabinom / Kiper jednostrani s kabinom

Paket Conversion

Dodatni napon i uzemljenje u desnom B-stupu za proizvođače karoserija , Alternator većeg kapaciteta (200A), Ojačani akumulator baterija (105 Ah)

Presvlake sjedala, Darko, klupa suvozača

Informacijski zaslon za vozača

Držač čaša

Zračni jastuk za vozača i suvozača

Integrirani digitalni audiosustav (DAB)

Ručni klima uređaj

Tempomat i graničnik brzine

Elektronski program stabilnosti (ESP)

Električni i grijani vanjski retrovizori, ručno sklapanje

Daljinsko centralno zaključavanje

Halogena prednja svjetla

90l rezervoar za gorivo

Zavjesice na prednjim i stražnjim kotačima

Kamera za vožnju unazad, sa dinamičkim linijama putanje

Električno podesivi retrovizor na strani suvozača

Stražnji nosač sa signalizacijom vožnje unazad

Prednji odbojnik u crnoj boji, bočne zaštitne letvice

Napredno prepoznavanje prometnih znakova

Sklopivi ključ, dodatni ključ bez sklapanja i bez daljinskog upravljača

Sustav sa senzorom za prepoznavanje umora vozača, sa upozorenjem

Sustav za nadzor tlaka u gumama

Daljinsko centralno zaključavanje

DAB radio sa zaslonom osjetljivim na dodir u boji od 12,7 cm (5") i Bluetooth funkcijom, radio upravljanje na upravljaču

Komplet za popravak guma

Čelični kotači 38,1 cm (15"), poklopci polukotača, gume 215/70 R15 109S (s Dropside)

Čelični kotači 40,6 cm (16"), poklopci polukotača, gume 215/75 R16 116R (s Kiper jednostrani)

DMC (Driver Monitoring Camera) - praćenje pažnje vozača

Tvornička obrada Caisson SCATOLLINI (GA)

Čelični okvir šasije visoke čvrstoće, potpuno točkasto zavaren, šasija obrađena postupkom kataforeze i sivim prahom lakiran. Platforma za utovar šperploče debljine 12 mm. Gornja površina šperploče, obrađena protukliznim smolama i otporan na ogrebotine kako bi se osigurala visoka otpornost na ogrebotine i ogrebotine. Stražnji dio, čelo i bokovi izrađeni su od anodiziranog aluminija H=400 mm. Rubni profil za pričvršćivanje cerada, profil debljine 25 mm. Utovarna platforma opremljena pričvrsnim prstenovima (u skladu sa zakonskim propisom EN 12640) koji su pravilno pričvršćeni na gumeni čepovi za izbjegavanje vibracija. Zaštita kabine izrađena je od čelika visoke čvrstoće i točkasto je zavarena. Tretira se postupkom kataforeze i sivim prahom lakiran. Pravilno perforiran za poboljšanje vidljivosti vozača straga s dva bočna montažna prstena. Robusne plastične košare za blatobrane straga s preklopima.

Tvornička pretvorba Kiper - Jednostrani SCATOLLINI (BQ)

Čelični okvir šasije visoke čvrstoće, potpuno točkasto zavaren, šasija obrađena postupkom kataforeze i sivim prahom lakiran. Utovarna platforma s ojačanim kiperom straga, opremljena 6/8 pričvrsnih prstenova (u skladu s EN 12640), koji su pričvršćeni na gumene čepove kako bi se izbjegle vibracije. Stranice su izrađene od anodiziranog aluminija H=400 mm s otvorom od oko 180° i graničnicima za prigušivanje pri otvaranju stranica. Stražnja strana omogućuje gornje i donje otvaranje. Stražnja strana omogućuje automatsko otvaranje kada nagib dosegne najmanje 20°. Zaštita kabine izrađena je od čelika visoke čvrstoće i točkasto je zavarena. Tretira se postupkom kataforeze i sivim prahom lakiran. Pravilno perforiran kako bi se poboljšala vidljivost vozača straga. Gumeni priključci na šasiji za sprječavanje izravnog kontakta između karoserije i šasije za manje vibracija i prevenciju korozija. Čvrste plastične košare za blatobrane straga. Stražnji uklonjivi stupovi sa strane. Hidraulička upravljačka jedinica od 12 V (marka FAIST) s niskom potrošnjom energije, tlakom od 120 bara, 4-stupanjski cilindar s opcijom nagib cca 45°. Veliki promjer cilindra osigurava rad pod niskim tlakom, a istovremeno smanjuje snagu i potrošnju elektromotora i akumulator vozila. Vrijeme podizanja je 30-40 sekundi.

Movano sanduk s kabinom - Dodatna oprema

Vanjska oprema i boje			Sanduk s kabinom
Boja eksterijera, Icy bijela	P0WP	solid	0 €
Boja eksterijera, Thunder siva	P02B	solid	600 €
Boja eksterijera, Expedition siva	P04K	solid	600 €
Boja eksterijera, Steel siva	MOF4	metalik	1 000 €
Boja eksterijera, Iron siva	MOZW	metalik	1 000 €
Boja eksterijera, Grafit siva	MOE9	metalik	1 000 €
Boja eksterijera, posebna flotna boja	E0xx	dostupne varijante provjeriti kod ovlaštenog trgovca	1 700 €



Fiksna poluga za vuču (kugla s prirubnicom)	DAQ03		1 100 €
Priprema kuke za vuču	DAQ11		300 €
Kuka za vuču - za prijevoz težih tereta, odvojiva, kugla i kuka	DAQ10		1 100 €
Dodatna bočna svjetla upozorenja	DFE09		300 €
Električni i grijani vanjski retrovizori, s električnim preklapanjem	DHU02		160 €
Branici u boji, Crna zaštitna ploča ispod prednjeg branika	DUXAC	Prednji odbojnik u boji, bočne zaštitne letvice, Prednja rešetka, napredan dizajn	700 €
Prednji lukovi kotača, plastični	DXX01		200 €

Naplatci i gume			Dropside s kabinom
Cjelogodišnje gume	DMI32	15-inčne gume 225/70, R15, C 118/116R, ojačane	1 200 €
15-inčne gume 225/70, R15, C 118/116R, ojačane	DMI30		400 €
Rezervni kotač pune veličine	DRS03	Komplet alata za zamjenu gume, Stražnja poprečna greda sa svjetlom za vožnju unatrag	300 €
Čelični kotači od 38,1 cm (15"), poklopac kotača pune veličine	DZIAT	gume 215/70 R15 109S	200 €
Čelični kotači od 40,6 cm (16"), poklopac kotača pune veličine	DZIAV	gume 215/75 R16 116R	160 €
Aluminijski naplatci 40,6 cm (16"), 5-split, dijamantni rez, crni	DZIAX		1 000 €
Aluminijski naplatci 40,6 cm (16"), 5-kraki, dijamantnog reza, crni	DZIBB		1 000 €

Movano sanduk s kabinom - Dodatna oprema

Unutrašnjost			Sanduk s kabinom
Presvlake sjedala, Crepe	BTFX		0 €
Paket Premium	BUFx	Presvlake "Mid Crepe Black" Zatvoreni donji dio sjedala sprijeda Eat&Work suvozačeva klupa	600 €
Presvlake od umjetne kože	TJFZ		160 €
Prostor za pohranu u kabini iznad vjetrobranskog stakla	DJO01	(ne na dvostrukoj kabini, standardno na 4,25t verzije)	160 €
Sjedalo vozača, s mehaničkim ovjesom	DRH16		1 000 €
Bežični induktivni punjač mobilnih uređaja	DE301		700 €
Električna utičnica (220V)	DES11		200 €
Električna parkirna kočnica	DFH05		400 €
Grijanje sjedala vozača	DNA03		900 €
Automatski klima uređaj	DRE07		500 €
Kožni upravljač	DVH04		200 €
Električni sustav brzog zagrijavanja (QuickHeat)	DXY01		1 300 €
Priprema za dodatni grijač s pogonom na gorivo	DXY03	s programiranjem (Webasto), daljinsko upravljanje	40 €
Prednja rešetka, napredan dizajn	DRZ34		200 €
Grijano vjetrobransko staklo	DLW02		800 €
Kromirani otvori za zrak	DKL11		100 €

Sigurnosne opcije za konverzije			Sanduk s kabinom
Bočni zračni jastuci i zračne zavjese (isporučuje se sa suvozačevim sjedalom)	DNF04	(ne na šasiji s dvostrukom kabinom i platformskoj kabini)	800 €
Trakcija +: kontrolu kretanja nizbrdice, uklj. All Season gume (DMI32)	DUF04		1 600 €
Radio DAB Multimedia	DZJC8	17,8 cm (7") barvnim zaslonom na dotik, upravljanje radija na volanu, USB vtičnica 2x	800 €
Radio DAB Multimedia Navi	DZJD2	samo kroz paket	(S)
10-inčni digitalni informacijski zaslon za vozača	DGMBD		500 €
Metalna zaštitna ploča kartera	DFX01		240 €
Antena u vanjskom retrovizoru	DAT22		300 €
Pametni digitalni tahograf	DHC09		1 100 €
Drugi ključ s daljinskim upravljačem	DJA17		100 €
Otvaranje i pokretanje vozila bez ključa (PEPS)	DYD01		500 €
Pojačani ovjes s dvolisnim oprugama straga	DSE08		200 €

Movano sanduk s kabinom - Dodatna oprema

Sigurnosne opcije za konverzije			Sanduk s kabinom
Prednji brisači stakla sa senzorom za kišu	DNB08	Pomoć pri upotrebi dugih/kratkih svjetala	200 €
Prednja svjetla za maglu sa svjetlima za zavoje	DPR03		200 €
Adaptivni tempomat i graničnik brzine	DRG35		900 €
IntelliLux LED® Matrix aktivna svjetla	DLA05		1 000 €

Paketi dodatne opreme			Sanduk s kabinom
Paket Handsfree & Socket	GJ6LR	Keyless entry & Go otvaranje i pokretanje bez ključa Električna parkirna kočnica (Ručna kočnica) putem prekidača na instrument ploči ili automatski 230V priključak u kabini (maks. 150 W)	900 €
Paket Handsfree i središnji pretinac za rukavice (samo s BUFX)	GJ6LT	Keyless entry & Go (otvaranje i pokretanje bez ključa) Električna parkirna kočnica (Ručna kočnica) putem prekidača na instrument ploči ili automatski Središnji zatvoreni pretinac za pohranu	800 €
Paket Security	DWC05	Vrata s bravom protiv krađe Perimetrijski alarm u kabini	600 €
Paket Winter 2	DKG12	Grijano vozačevo sjedalo Grijano vjetrobransko staklo Webasto parkirni grijač: programabilan (bez daljinskog upravljača) Sustav ventilacije grijanog kućišta radilice Paket Handsfree i središnji pretinac za rukavice (GJ6LT)	2 000 €
Paket Worksite N2	GJ6LM	Traction Plus s kontrolom nizbrdice Cjelogodišnje m+s gume Rezervni kotac pune veličine Potpuni sustav za montažu rezervnog kotaca	1 400 €
Paket Upgrade MID	GJ7BO	7" audio sustav s zaslonom osjetljivim na dodir + DAB + Apple CarPlay & Android Auto Dvostruki USB priključak za punjenje + osnovne POVEZANE USLUGE ZJC8 Automatska klima RE07 Senzor svjetla i kiše + Pomoćnik dugih svjetala NB08 Maglenka s funkcijom zavojnog svjetla PR03	1 600 €
Paket Upgrade HIGH	GJ7BQ	10" audio navigacijski sustav s zaslonom osjetljivim na dodir + DAB + Apple CarPlay i Android Auto + Dual USB priključak za punjenje + POVEZANE USLUGE ZJB5 Bežični punjač (Drahtloses Ladegerät) E301 Automatska klima RE07 Senzor svjetla i kiše + Pomoćnik dugih svjetala NB08 Maglenka s funkcijom zavojnog svjetla PR03 Potpuno digitalna instrumentna ploča GMBD Ulaz i pokretanje vozila bez ključa YD01	3 800 €

Movano sanduk s kabinom - Tehničke osobine

Vanjske dimenzije	Dropside s kabinom - L2	Dropside s kabinom - L3	Dropside s kabinom - L4
Ukupna dužina (mm)	5 743	6 328	6 693
Širina (sa/bez vanjskih ogledala) (mm)	2 690 / 2 050		
Visina (mm)	2 424		
Osovinski razmak (mm)	3 450	4 035	
Trag kotača (prednjih / stražnjih) (mm)	1 810 / 1 790		
Unutarnja duljina platforme (mm)	3 248	3 833	4 260
Unutarnja širina platforme (mm)	2 034		
Vanjska širina platforme (mm)	2 100		
Visina bočne stijenke (mm)	400		
Visina utovarnog praga (mm) - neopterećeno	1 000		

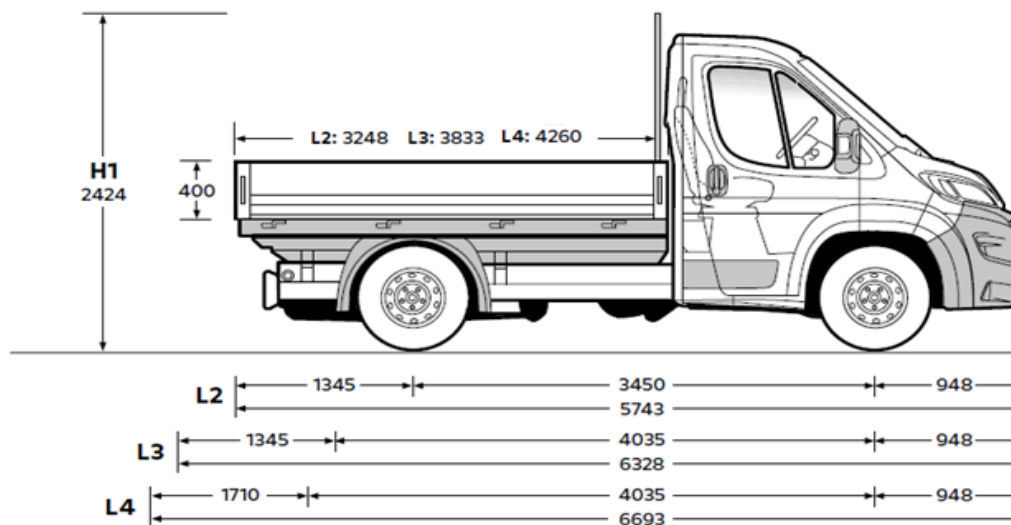
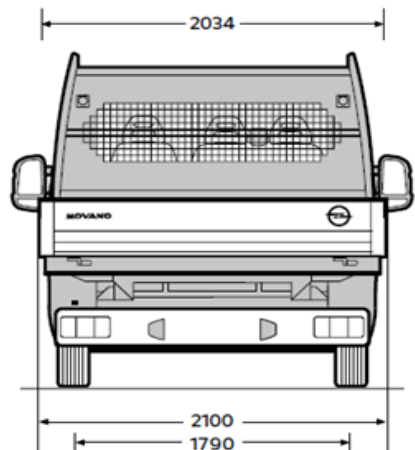
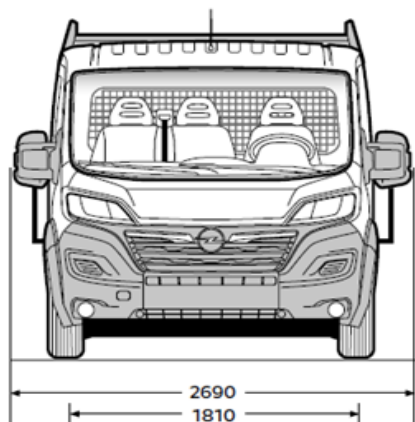

Movano sanduk s kabinom - Tehničke osobine

Vanjske dimenzije	Dropside s dvostrukom kabinom - L3	Dropside s dvostrukom kabinom - L4	Kiper jednostrani s kabinom - L3
Ukupna dužina (mm)	6 228	6 678	6 173
Širina (sa/bez vanjskih ogledala) (mm)	2690 / 2 050		- / 2 100
Visina (mm)	2 424		2 330
Osovinski razmak (mm)			4 035
Trag kotača (prednjih / stražnjih) (mm)			1 810 / 1 790
Unutarnja duljina platforme (mm)	2 888	3 338	3 590
Unutarnja širina platforme (mm)	2 034		2 027
Vanjska širina platforme (mm)			2 100
Visina bočne stijenke (mm)			400
Visina utovarnog praga (mm) - neopterećeno			1 000

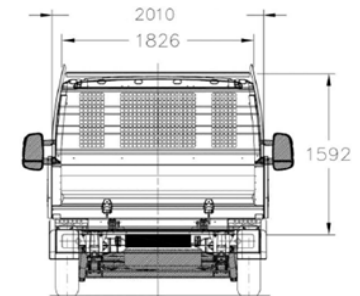
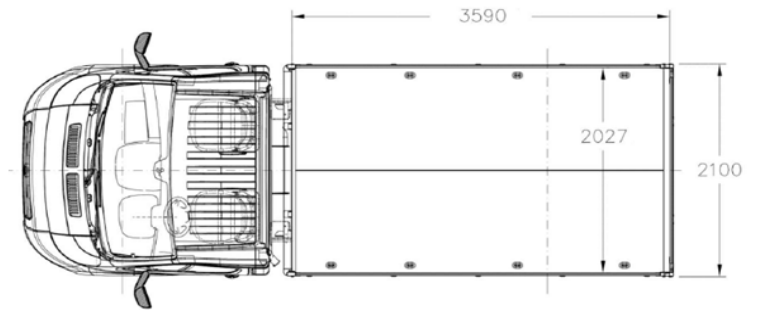
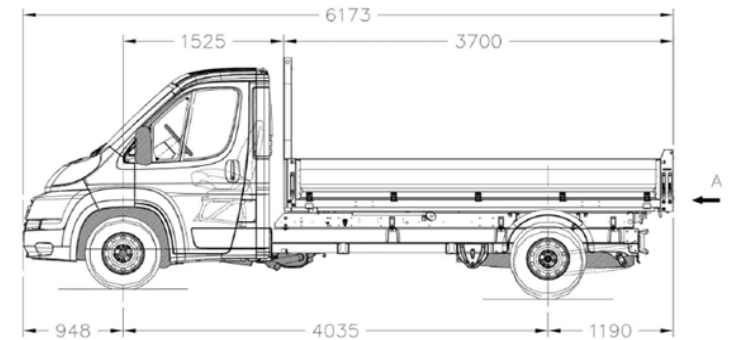
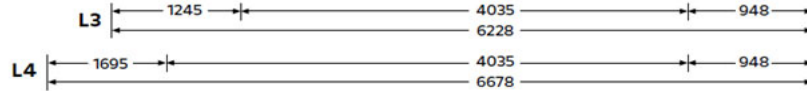
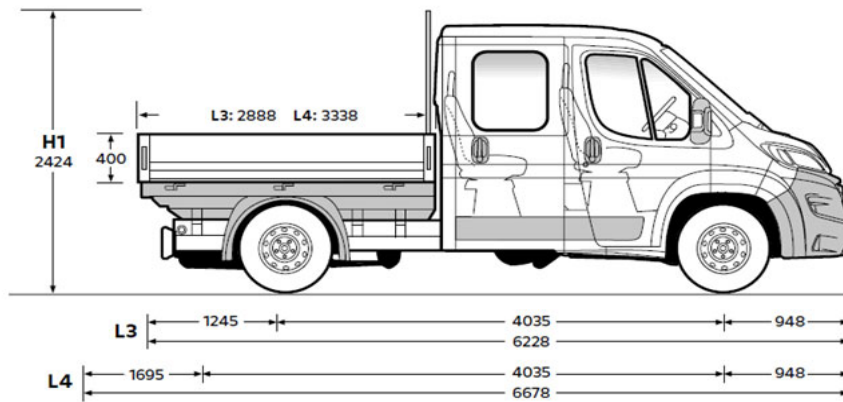
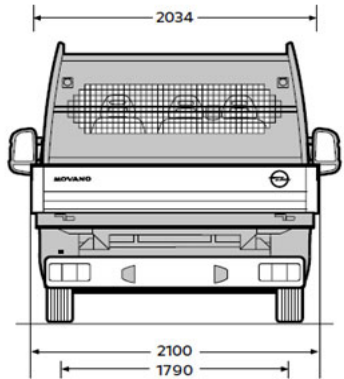
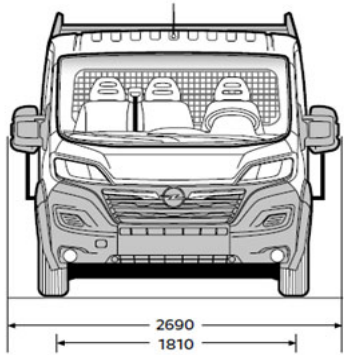

Movano sanduk s kabinom - Tehničke osobine

Masa i opterećenja osovine (kg)										
Verzija		Totalna težina	Najmanja masa praznog vozila	Najveća nosivost	Dopušteno osovinsko opterećenje		Maksimalna težina prikolice		Najveća dopuštena ukupna masa	
					ispred	straga	12% nagib	bez kočnica		
Dropside s kabinom										
3.5 t	L2	2.2 Dizel (140 KS) MT6	3500	2045	1455	1880	2000	2500	750	6000
	L3	2.2 Dizel (140 KS) MT6	3500	2100	1400	1880	2000	2500	750	6000
		2.2 Dizel (140 KS) AT8	3500	2160	1340	1960	2000	2500	750	6000
	L4	2.2 Dizel (140 KS) MT6	3500	2135	1365	1880	2000	2500	750	6000
		2.2 Dizel (140 KS) AT8	3500	2195	1305	1960	2000	2500	750	6000
3.5 t Heavy	L2	2.2 Dizel (140 KS) MT6	3500	2085	1415	2100	2400	3000	750	6000
		2.2 Dizel (140 KS) AT8	3500	1395	2105	2100	2400	3000	750	6000
	L3	2.2 Dizel (140 KS) MT6	3500	2140	1360	2100	2400	3000	750	6000
		2.2 Dizel (180 KS) MT6	3500	2145	1355	2100	2400	3000	750	6000
	L4	2.2 Dizel (180 KS) AT8	3500	2160	1340	2100	2400	3000	750	6000
		2.2 Dizel (140 KS) MT6	3500	2175	1325	2100	2400	3000	750	6000
		2.2 Dizel (180 KS) MT6	3500	2180	1320	2100	2400	3000	750	6000
	2.2 Dizel (180 KS) AT8	3500	2195	1305	2100	2400	3000	750	6000	
	Dropside s dvostrukom kabinom									
3.5 t	L3	2.2 Dizel (140 KS) MT6	3500	2245	1255	1880	2000	2500	750	6000
		2.2 Dizel (140 KS) AT8	3500	2305	1195	1960	2000	2500	750	6000
3.5 t Heavy	L3	2.2 Dizel (140 KS) MT6	3500	2285	1215	2100	2400	3000	750	6000
		2.2 Dizel (180 KS) AT8	3500	2305	1195	2100	2400	3000	750	6000
	L4	2.2 Dizel (140 KS) MT6	3500	2325	1175	2100	2400	3000	750	6000
		2.2 Dizel (180 KS) MT6	3500	2330	1170	2100	2400	3000	750	6000
		2.2 Dizel (180 KS) AT8	3500	2345	1155	2100	2400	3000	750	6000

Movano sanduk s kabinom - Tehničke osobine

Dizelski motori				
Motor	2.0 Dizel Start/Stop (103 kW/140 KS)	2.0 Dizel Start/Stop (103 kW/140 KS)	2.0 Dizel Start/Stop (132 kW/180 KS)	2.0 Dizel Start/Stop (132 kW/180 KS)
Standard emisije	Euro 6e	Euro 6e	Euro 6e	Euro 6e
Gorivo	Dizel	Dizel	Dizel	Dizel
Broj cilindara	4	4	4	4
Zapremnina motora (cm ³)	2184	2184	2184	2184
Snaga (kW/KS)	103 / 140	103 / 140	132 / 180	132 / 180
Pri broju okretaja	3500	3500	3500	3500
Okretni moment (Nm)	350	380	380	450
Pri broju okretaja	1400-2500	1400-2250	1500-3000	1500-1750
Spremnik goriva (l)	90	90	90	90
Adblue spremnik (l)	19	19	19	19
Potrošnja goriva				
Prijenos	Ručni mjenjač sa 6 st. prijenosa	Automatski mjenjač sa 8 st. prijenosa	Ručni mjenjač sa 6 st. prijenosa	Automatski mjenjač sa 8 st. prijenosa
Prosječna kombinirana potrošnja goriva (l/100 km)	10,0-12,1	11,0-12,7	9,0-12,9	10,0-13,2
Prosječna emisija CO ₂ (g/km)	258-317	285-332	233-338	254-347
Najveća brzina (km/h)	143-156	148-155	156-170	160-169

Navedene vrijednosti potrošnje goriva i emisija CO₂ određene su u skladu s Globalno usklađenim ispitnim postupkom za osobna i laka komercijalna vozila (WLTP) u skladu s Uredbom (EC) br. 715/2007 i Uredbom (EU) br. 2017/1151. Zbog realističnijih uvjeta ispitivanja, vrijednosti potrošnje goriva i emisije CO₂ izmjerene prema WLTP-u često su veće od onih izmjerenih prema NEDC-u.

Iskazane su preporučene maloprodajne cijene u eurima. Ovaj cjenik vrijedi od 05/2026 kada je objavljen na web-mjestu www.opel.hr. Cjenik je važeći do objave novog.

Preporučena maloprodajna cijena vozila uključuje PDV. Preporučena maloprodajna cijena dodatne opreme uključuje PDV.

Recikliranje: informacije o programu Dizajn za okoliš, našoj mreži zamjene starog za novo i recikliranju vozila kojima je istekao vijek trajanja potražite na web-mjestu www.opel.hr.

Vaš ovlašteni Opel partner može Vam dati točne informacije o mogućim promjenama u međuvremenu.

Podaci su informativni. AW OPL Distribution Kft. i ovlašteni Opel partneri ne snose nikakvu odgovornost.

AW OPL Distribution Kft..